

PRENTICE

Débusqueuse 2430 • 2432



Mieux construit qu'il n'est nécessaire



Conçues avec un robuste groupe motopropulseur fiable pour offrir une puissance régulière, une traction soutenue et une maniabilité efficace en terrain meuble ou sur fortes pentes, les débuseuses Prentice sont des machines puissantes, fiables et productives. Utilisant une transmission à convertisseur de couple, de robustes essieux externes à train planétaire et une cabine de conception ultraconfortable, les débuseuses Prentice sont conçues avec à l'esprit la facilité d'utilisation et l'entretien simple, et, plus important encore, bénéficie d'une assistance de pointe dans le secteur, digne du nom Prentice.

- Une meilleure distribution du poids place plus de poids sur l'essieu avant pour augmenter la stabilité de la machine dans toutes les conditions. Le confort de l'opérateur est optimisé en plaçant le siège juste sur le pivot entre les essieux.
- Des distributeurs hydrauliques à centre fermé et une ingénierie précise de la flèche et de la géométrie de l'arche produisent des forces de levage importantes. Les structures, de construction solides, sont conçues pour manipuler les lourdes charges pendant une longue durée de service.
- Les NOUVEAUX grappins à rotation du modèle 2432 ont été conçus pour obtenir une durabilité maximum grâce à la construction en caisson, des déflecteurs internes pour une plus grande force et des extrémités en fonte pour la résistance à l'usure. Les forces de serrage élevées retiennent mieux les bois et la forme de la tenaille rassemble rapidement les arbres pour accroître la productivité. Des têtes de groupage et de coupe sont disponibles pour maximiser la charge et les performances.
- La section centrale est construite à l'aide de pivots de 7,6 cm (3 po) de diamètre et des roulements coniques à rouleaux au sommet et à la base qui porteront de lourdes charges en assurant la longue durée d'utilisation que vous attendez de Prentice.
- Le poste de conduite offre une visibilité panoramique exceptionnelle. La place des commandes permet une utilisation pratique et des jauges codées en couleurs et des lampes témoin facilitent la surveillance des fonctions de la machine. Les événements du système de chauffage/climatisation sont bien situés pour diriger le débit d'air directement sur le conducteur et qu'il soit confortablement assis dans toutes les conditions sur son siège à suspension pneumatique.
- L'entretien est simple grâce à sa cabine basculante hydraulique, des bancs de lubrification centralisés, des grandes grilles latérales de moteur facilement amovibles et un panneau d'accès à ouverture par soulèvement pour vérifier l'huile du moteur.
- L'augmentation de 173 CH à 190CH s'est traduite par une amélioration de 6,8 % des temps de cycle, de 7 % de la force au crochet et de 8,5 % en moyenne du couple de démarrage en charge. Ces améliorations vont déboucher sur une meilleure production.
- EN PRIME!! Caractéristiques de l'arche double 2432: Hauteur de levage améliorée à 3,66 m (144 po), 52% d'augmentation de la capacité de levage et 71% d'augmentation de la capacité de retenue de chargement.

DIMENSIONS

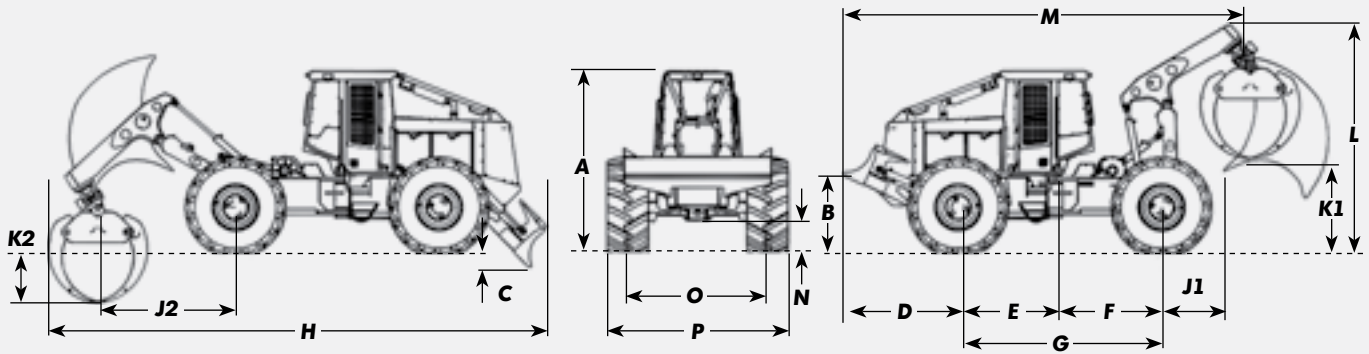

Dimensions de la machine	2430	2432
A Hauteur hors-tout jusqu'au toit de la cabine	339 cm (133,5 po)	339 cm (133,5 po)
B Levage maximum de la lame	147,8 cm (58,2 po)	147,8 cm (58,2 po)
C Creusement max. de la lame	26,9 cm (10,6 po)	26,9 cm (10,6 po)
D Essieu avant jusqu'à l'avant de la lame	215,4 cm (84,8 po)	215,4 cm (84,8 po)
E Articulation centrale à essieu avant	182,9 cm (72 po)	182,9 cm (72 po)
F Articulation centrale à essieu arrière	198,1 cm (78 po)	198,1 cm (78 po)
G Empattement	381 cm (150 po)	381 cm (150 po)
H Longueur hors tout (Lame et arche baissées)	823,5 cm (324,2 po)	902,9 cm (355,5 po)
J1 Portée min. du grappin - de l'essieu arrière C/L	S/O	116 cm (45,7 po)
J2 Portée max. du grappin - de l'essieu arrière	230,4 cm (90,7 po)	269,5 cm (106,1 po)
K1 Levage max du grappin (Pointes fermées)	75,4 cm (29,7 po)	175 cm (68,9 po)
K2 Portée du grappin sous pente (Pointes fermées)	119,9 cm (47,2 po)	92,9 cm (36,6 po)
L Hauteur maximal de l'arche	313,4 cm (123,4 po)	426,9 cm (168,1 po)
M Longueur hors tout (Lame et arche levées)	755,6 cm (297,5 po)	747 cm (294,1 po)

Dimensions approuvées de pneus pour les essieux P40/P40D 30,5 x 32

Dimensions approuvées de pneus pour les essieux W80/W80D

Toute largeur de pneu de plus de 50 po, jumelés de dimensions spéciales (exemple 30,5 x 32 intérieur/ 24,5 x 32 extérieur), Communiquez avec l'usine pour de l'information sur le déport de roue

	Garde au sol	Empattement	Largeur hors-tout
	N	O	P
Avec essieux P40 - (2430 uniquement)			
30,5 x 32 - Étroite	59,4 cm (23,4 po)	223,5 cm (88 po)	301 cm (118,5 po)
Avec essieux W80 - (2432 Standard, 2430 Optionnel)			
24,5 x 32	59,4 cm (23,4 po)	238,8 cm (94 po)	301 cm (118,5 po)
67 x 34 x 25	53,3 cm (21 po)	273,6 cm (107,7 po)	359,2 cm (141,4 po)
30,5 x 32 - Large	59,4 cm (23,4 po)	261,6 cm (103 po)	339,1 cm (133,5 po)
30,5 x 32 - Étroite	59,4 cm (23,4 po)	232,4 cm (91,5 po)	309,8 cm (122 po)

Poids des machines

2430 - Arche simple, essieux P40/P40D, pneus 30,5 x 32, Pince de groupage à rotation non continue 279,4 cm (110 po), lame, tous réservoirs pleins - 15 013,9 kg (33 100 lb)
 2432 - Arche double, essieux W80/W80D, pneus 30,5 x 32, pince de groupage à rotation continue de 279,4 cm (120"), lame, tous réservoirs pleins - 15 875,7 kg (35 800 lbs.)

Capacités	Litres	(Gallons)	Litres	(Gallons)
Carburant	(257,4)	(68)	Transmission	(48,8) (12,9)
Système de refroidissement	(47,3)	(12,5)	Essieux P40 / P40D	(54,9) (14,5)
Huile moteur avec filtre	(14,2)	(3,75)	Essieux W80 / W80D	(67,4) (17,8)
Hydraulique	réservoir - 30,3	(8)	Treuil	(29,1) (7,7)
	Système - 83,3	(22)		

Vitesses de translation

Avec des pneus 30,5 x 32

Pneuss		Vitesses de translation				
		Avant		Arrière		
General Timberskid II	30,5 x 32 - 16PR LS2	Standard	1ère	5,1 km/h (3,2 mph)	1ère	5,3 km/h (3,3 mph)
	24,5 x 32 - 16PR LS2	Optionnel	2nd	7 km/h (4,3 mph)	2nd	9,5 km/h (5,9 mph)
	30,5 x 32 - 16PR LS2 - Jumelés intérieurs	Optionnel	3e	9,5 km/h (5,9 mph)	3e	21,7 km/h (13,5 mph)
Firestone CRC	30,5 x 32 - 20PR LS2	Optionnel	4e	13 km/h (8,1 mph)		
	24,5 x 32 - 16PR LS2	Optionnel	5e	21,7 km/h (13,5 mph)		
	67 x 34 x 25 - 14PR HF4	Optionnel	6e	29,3 km/h (18,2 mph)		
	30,5 x 32 - 20PR LS2 - Jumelés intérieurs	Optionnel				

SPÉCIFICATIONS

	2430	2432		
Moteurs et transmission				
Cummins QSB 190 CH à 2200 tr/min, conforme Tier 3, chauffe-air à résistance en grille, filtre d'aspiration à double étage	STD	STD		
Système électrique 12 v à batteries jumelées, sectionneur principal, disjoncteurs, alternateur de 130 A	STD	STD		
Préfiltre d'aspiration	OPT	OPT		
Servotransmission à convertisseur de couple avec levier de vitesse à butée - 6 marches avant, 3 marches arrière	STD	STD		
Freins de service intégral et de stationnement -- à ressort, relâchés hydrauliquement				
Essieux – pour pneus jusqu'à 30,5 x 32				
P40 Essieu avant oscillant, différentiel hydraulique blocable, conception externe à train planétaire	STD	S/O		
P40D Essieu arrière monopieèce, différentiel hydraulique blocable, conception externe à train planétaire	STD	S/O		
Essieux – pour pneus de plus de 30,5 x 32 – et jumelés				
W80 Essieu avant oscillant, différentiel hydraulique blocable, conception externe à train planétaire	OPT	STD		
W80D Essieu arrière monopieèce, différentiel hydraulique blocable, conception externe à train planétaire	OPT	STD		
Cabine du conducteur				
Cabine basculante fermée ROPS (protection contre le retournement), FOPS (protection contre les chutes d'objet), et OPS, fenêtres teintées de polycarbonate de 1,3 cm (1/2 po), fenêtres coulissantes, chauffage et climatisation, Cabine prête pour la radio -- inclut les haut-parleurs et l'antenne AM/FM, Jauges analogiques avec témoins lumineux, siège de conducteur à suspension pneumatique recouvert de tissu avec fixation à 25 degrés, volant orbital, manipulateur pour l'arche et la flèche, le grappin ouvert ou fermé avec pression de fermeture constante, la rotation du grappin, commande à levier de la lame, interrupteurs basculant de désembrayage et de blocage de différentiel, essuie-glace et lave-glace avant, porte-gobelet - satisfait ou excède les normes SAE J231, J1084, J1040, J386 et ISO 8084, 6683, 3471, 8083	STD	STD		
Radio numérique AM/FM/météo et/ lecteur CD avec récepteur XM	OPT	OPT		
Réservoir d'eau sous pression monté sous la cabine, 5#	STD	STD		
Extincteur 10#	OPT	OPT		
Lumières de route - Avant 1, arrière 2	OPT	OPT		
Lumières de travail pour arche simple – Avant 3, côté 2, arrière 2	OPT	S/O		
Lumières de travail pour arche double – Avant 3, côté 2, arrière 2, flèche 2	S/O	OPT		
Structure				
Structure avant - nez renforcé, blindage inférieur avec plein accès, grilles latérales verrouillables, calandre avant rabattable, montants pare-branches jumelés, banc central de graissage, réservoirs de carburant montés en selle avec marchepieds intégrés à la cabine, articulation de direction de 90°	STD	STD		
Lame avant - Large lame d'empilage 276,9 cm (109 po) avec longerons robustes de 15,2 (6 po) x 25,4 cm (10 po), bouts inversés	STD	STD		
Articulation centrale – roulements à rouleaux jumelés, pivots de 7,6 cm (3 po) de diamètre	STD	STD		
Garde-boue arrière	OPT	OPT		
Hydraulique				
Pompe à piston à pression compensée, distributeurs à centre fermé opéré par pilote, refroidisseur d'huile côte à côte, pompe de refroidissement dédié à l'huile hydraulique, cylindres de service intensif avec extrémités coulées, raccorderie à joints toriques, système de remplissage d'huile avec filtre	STD	STD		
Paquet WCB - Comprend une pompe de direction secondaire et l'étiquetage pour satisfaire aux normes WCB G603 & G604 de Colombie britannique	OPT	OPT		
Arche, Grappins et treuils				
Arche simple et flèche avec grille d'ébranchage — Rotation de 270 degrés avec amortisseur	STD	S/O		
Pince de groupage – Rotation non continue 279,4 cm (110 po), Capacité 1,04 m ² (11,2 pi ²), Ouverte 279,4 cm (110 po) / fermée 13,5 cm (5,3 po)	STD	S/O		
Arche double et flèche avec grille d'ébranchage — Rotation de 270 degrés avec amortisseur	S/O	OPT		
1,16 m ² (12,5 pi ²) Capacité – 04,8 cm (120") Tête de groupage, 304,8 cm (120") ouverte/ 13,5 cm (6") fermée	N/A	OPT		
1,34 m ² (14,4 pi ²) Capacité – 307,3 cm (123") Tête de coupe, 307,3 cm (123") ouverte/ 13,5 cm (7,5") fermée	N/A	OPT		
1,38 m ² (14,9 pi ²) Capacité – 317,5 cm (127") Tête de coupe, 317,5 cm (127") ouverte/ 15 cm (7,2") fermée	N/A	OPT		
Treuil				
18 143,7 kg (40 000 lb.) Capacité de traction du treuil - cylindre 20,3 cm (8 po) – comprend des roulements Fairlead – embrayage scellé à disque humide, l'arbre entraînement ne tourne que lorsque le treuil est activé	OPT	OPT		
	Diamètre du câble	Capacité	Max. Force de traction	Max. vitesse du câble
	1,58 cm (5/8 po)	77,4 m (254 pi)	Avec câble 1,9 cm (3/4 po)	Avec câble 1,9 cm (3/4 po)
	1,58 cm (3/4 po)	54,6 m (179 pi)	Cylindre vide – 22 120,3 kg (48 767 lb)	39,93 m/min (131 fpm)
	2,22 cm (7/8 po)	39,3 m (129 pi)	Cylindre plein – 11 328 kg (24 974 lb)	66,45 m/min (218 fpm)
	2,54 cm (1 po)	30,5 m (100 pi)		



www.prenticeforestry.com

Caterpillar Forest Products
535 Mack Todd Road
Zebulon, NC 27597
919-269-7421

Nous nous réservons le droit de changer les spécifications et d'améliorer nos produits sans avis ni obligation.

N° formulaire PRSKD-FR08 · Printed in U.S.A.